

# セーフティガード(SG)



供用道路に用いる仮設の車両用プレキャストコンクリート防護柵です。  
鋼材を用いて簡易に連結設置が可能。  
路側や中央分離帯に設置し、車両が路外に逸脱するのを防止します。



## 特長

### 1 掘削不要

舗装面に設置しますので舗装を掘削する必要がありません。

### 2 設置・撤去が容易

延長方向はボルト連結のため設置および撤去が容易です。

### 3 各種付属物

目隠しネットなどの設置が可能です。

### 4 SB種相当対応

防護柵の種別は「防護策の設置基準・同解説」に定められたSB種相当に対応しています。

## 製品仕様

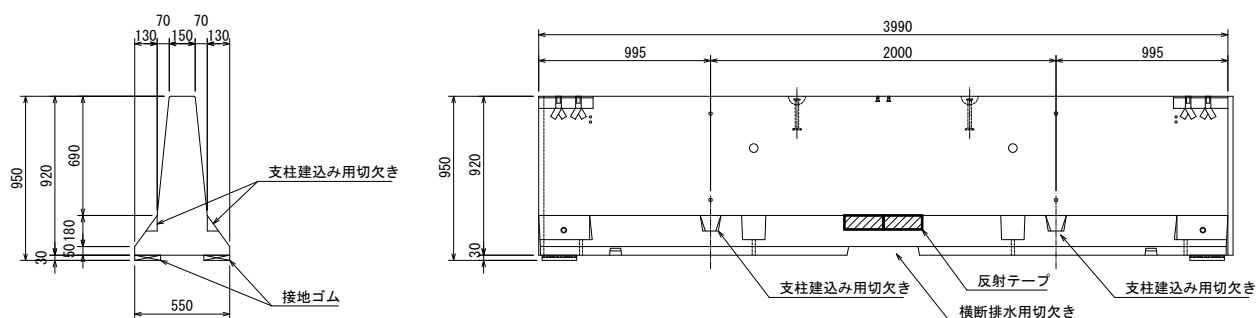

※断面形状は本設の剛性防護柵フロリダ型SB種とほぼ同じです。

ブロック参考重量：2480kg/個

▶ 施工の流れ

保管



超広角反射テープ

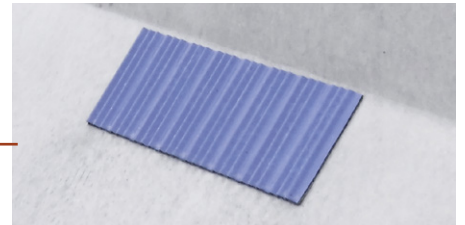

積み込み 仮置き場から現場へのトラック積み込み状況



据付け 連結金具を予めブロックに取付けておき、先行設置ブロックに挟んで吊り下ろすと所定の位置に収まる



▶ 各種付属物取付け事例



目隠しネットの取付け



ズレ止めアンカー

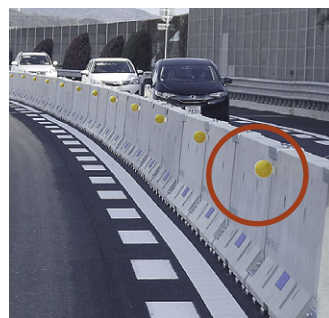

デリニューター



超広角反射矢印板・距離標